

ASUS®

Série VG249Q3R

Monitor LCD

Guia do utilizador

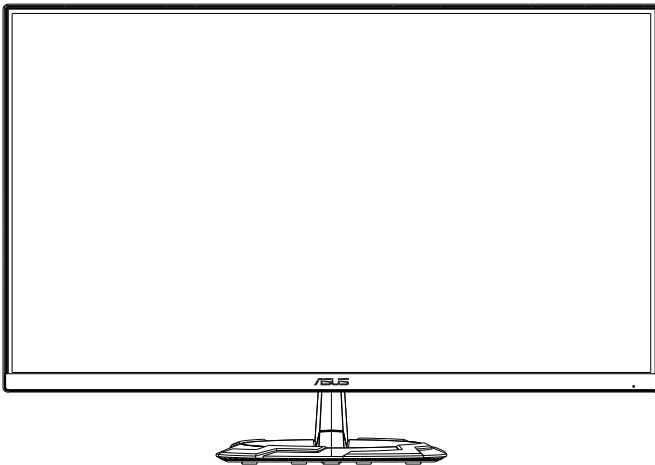

HDMI™
HIGH-DEFINITION MULTIMEDIA INTERFACE

Índice

Avisos	iii
Informação de Segurança.....	v
Cuidados e limpeza	viii
1.1 Bem-vindo!	1-1
1.2 Conteúdo da embalagem	1-1
1.3 Montar o monitor.....	1-2
1.4 Ligação dos cabos.....	1-3
1.4.1 Traseira do monitor LCD.....	1-3
1.5 Apresentação do monitor.....	1-4
1.5.1 Utilização dos botões de controlo	1-4
2.1 Ajuste do monitor	2-1
2.2 Remoção do braço/suporte (para montagem VESA).....	2-2
2.3 Dimensões do produto	2-3
3.1 Menu OSD	3-1
3.1.1 Como reconfigurar	3-1
3.1.2 Apresentação das funções do menu OSD.....	3-2
3.2 Especificações	3-7
3.3 Resolução de problemas (perguntas frequentes)	3-8
3.4 Lista de resoluções suportadas	3-9

Copyright © 2024 ASUSTeK COMPUTER INC. Todos os direitos reservados.

Nenhuma parte deste manual, incluindo os produtos e software nele descritos, podem ser reproduzidos, transmitidos, transcritos, armazenados num sistema de recuperação, nem traduzidos para qualquer idioma, de qualquer forma ou por qualquer meio, excepto a documentação mantida pelo comprador para fins de cópia de segurança, sem a autorização expressa, por escrito de ASUSTeK COMPUTER INC. ("ASUS").

A garantia do produto ou o direito à assistência perderá a sua validade se: (1) o produto for reparado ou alterado, a não ser que tal reparação ou alteração seja autorizada por escrito pela ASUS; ou (2) o número de série do produto tiver sido apagado ou esteja em falta.

A ASUS FORNECE ESTE MANUAL "TAL COMO ESTÁ" SEM QUALQUER TIPO DE GARANTIA QUER EXPRESSA QUER IMPLÍCITA, INCLUINDO MAS NÃO LIMITADA ÀS GARANTIAS IMPLÍCITAS OU QUALIDADE OU ADEQUABILIDADE PARA UM DETERMINADO FIM. EM CIRCUNSTÂNCIA ALGUMA PODE A ASUS, SEUS DIRECTORES, OFICIAIS, EMPREGADOS OU AGENTES SER RESPONSABILIZADA POR QUAISQUER DANOS INDIRECTOS, ESPECIAIS, ACIDENTAIS OU CONSEQUENTES (INCLUINDO DANOS PELA PERDA DE LUCROS, PERDA DE NEGÓCIO, PERDA DE UTILIZAÇÃO OU DE DADOS, INTERRUPTÃO DA ACTIVIDADE, ETC.) MESMO QUE A ASUS TENHA SIDO ALERTADA PARA A POSSIBILIDADE DE OCORRÊNCIA DE TAIS DANOS, RESULTANTES DE QUALQUER DEFEITO OU ERRO NESTE MANUAL OU NO PRODUTO.

AS ESPECIFICAÇÕES E INFORMAÇÕES CONTIDAS NESTE MANUAL SÃO FORNECIDAS APENAS PARA FINS INFORMATIVOS E ESTÃO SUJEITAS A ALTERAÇÃO EM QUALQUER ALTURA SEM AVISO PRÉVIO, NÃO CONSTITUINDO QUALQUER OBRIGAÇÃO POR PARTE DA ASUS. A ASUS NÃO ASSUME QUALQUER RESPONSABILIDADE POR QUAISQUER ERROS OU IMPRECIÇÕES QUE POSSAM APARECER NESTE MANUAL, INCLUINDO OS PRODUTOS E SOFTWARE NELE DESCRITOS.

Os nomes dos produtos e das empresas mencionados neste manual podem ou não ser marcas registadas ou estarem protegidos por direitos de autor que pertencem às respectivas empresas. Estes nomes são aqui utilizados apenas para fins de identificação ou explicação, para benefício dos proprietários e sem qualquer intenção de violação dos direitos de autor.

Avisos

Declaração da Comissão Federal de Comunicações (FCC)

Este dispositivo está em conformidade com o Artigo 15º das Normas da FCC. O seu funcionamento está sujeito às duas condições seguintes:

- Este dispositivo não pode causar interferências prejudiciais e
- Este dispositivo deve aceitar qualquer interferência recebida incluindo interferências que possam causar operações não desejadas.

Este equipamento foi testado e considerado compatível com os limites estipulados para um dispositivo digital de Classe B, segundo o Artigo 15º das Normas da FCC. Estes limites foram concebidos para proporcionar uma razoável protecção contra interferências prejudiciais na instalação doméstica. Este equipamento gera, usa e pode irradiar energia de frequência de rádio e, se não instalado e usado de acordo com as instruções do fabricante, pode causar interferências prejudiciais às comunicações de rádio. No entanto, não existe qualquer garantia de que a interferência não ocorra numa instalação particular. Caso este equipamento cause interferências prejudiciais à recepção via rádio ou televisão, o que pode ser determinado desligando e ligando o aparelho, o utilizador deve tentar corrigir a interferência adoptando uma ou mais das seguintes medidas:

- Reorientar ou deslocar a antena receptora.
- Aumentar a distância entre o equipamento e o dispositivo receptor.
- Ligar o equipamento a uma saída num circuito diferente daquele ao qual o receptor está ligado.
- Consultar o revendedor ou um técnico de rádio/TV com experiência para obter ajuda.

Declaração do Departamento de Comunicações do Canadá

Este equipamento digital não excede os limites da Classe B para emissões de ruído de radiofrequência para um equipamento digital conforme definido pela Regulamentação de Interferência de Rádio do Departamento de Comunicações do Canadá.

Este dispositivo digital de Classe B está em conformidade com a norma canadiana ICES-003.

O dispositivo poderá cair, provocando ferimentos graves ou a morte. Para evitar ferimentos, este dispositivo deve estar firmemente preso ao solo/ parede de acordo com as instruções de instalação.



Declaração de conformidade

Este dispositivo cumpre os requisitos estabelecidos na Diretiva do Conselho relativa à aproximação das legislações dos Estados-membros respeitantes à Compatibilidade Eletromagnética (2014/30/UE), Diretiva de Baixa Tensão (2014/35/UE), Diretiva ErP (2009/125/CE) e Diretiva RSP (2011/65/UE). Este produto foi testado e considerado em conformidade com as normas harmonizadas para Equipamentos de tecnologias da informação, publicadas nas Diretivas do Jornal Oficial da União Europeia.

Declaração de símbolo REEE

Este símbolo no produto ou na sua embalagem indica que este produto não pode ser eliminado juntamente com o lixo doméstico. Em vez disso, é da sua responsabilidade eliminar o equipamento entregando-o nos locais apropriados para a recolha de resíduos de equipamento elétrico e eletrónico para reciclagem. A recolha e a reciclagem separada dos resíduos de equipamento no momento da eliminação ajudarão a conservar os recursos naturais e a assegurar que a reciclagem se faça de modo a proteger a saúde pública e o meio ambiente. Para obter mais informações acerca dos locais onde pode entregar os resíduos de equipamento para reciclagem, contacte as autoridades locais, os serviços de recolha de resíduos domésticos ou a loja onde adquiriu o produto.



EEE yönetmeliğine uygundur

Informação de Segurança

- Antes de instalar o monitor, leia atentamente toda a documentação que vem na embalagem.
- Para evitar o perigo de incêndio ou de choque eléctrico, nunca exponha o monitor à chuva ou a humidade.
- Nunca tente abrir a caixa do monitor. As altas voltagens existentes no interior do monitor são perigosas e podem causar ferimentos graves.
- Se a fonte de alimentação deixar de funcionar, não tente repará-la pelos seus próprios meios. Contacte um técnico qualificado ou o seu revendedor.
- Antes de utilizar o produto, certifique-se de que todos os cabos estão correctamente ligados e de que os cabos de alimentação não estão danificados. Se detectar quaisquer danos, contacte imediatamente o revendedor.
- As ranhuras e aberturas existentes na parte traseira ou superior do monitor permitem a ventilação do mesmo. Não as bloqueie. Nunca coloque este produto próximo ou por cima de um radiador ou fonte de calor a não ser que garanta uma ventilação adequada.
- O monitor deve funcionar apenas com a tensão indicada na etiqueta. Se não tem a certeza quanto ao tipo de tensão que tem em casa, consulte o vendedor ou a companhia de electricidade.
- Utilize uma ficha de alimentação adequada e compatível com a rede eléctrica local.
- Não sobrecarregue a tomada eléctrica ou as extensões. A sobrecarga poderá originar incêndio ou choque eléctrico.
- Evite o contacto com pó, humidade e temperaturas extremas. Não coloque o monitor em locais onde este possa ficar molhado. Coloque o monitor sobre uma superfície estável.
- Desligue o monitor durante tempestades de relâmpagos ou sempre que este não for utilizado por um longo período de tempo. Isto protegerá o monitor contra possíveis danos devido a sobretensão.
- Nunca introduza objectos ou derrame líquidos para o interior do monitor e através das ranhuras do mesmo.
- Para garantir um bom funcionamento, utilize o monitor apenas com computadores UL com tomadas AC 100 ~ 240 V.
- A tomada eléctrica deverá estar instalada próximo do equipamento e ser facilmente acessível.
- Se o monitor apresentar quaisquer problemas técnicos, contacte um técnico qualificado ou o vendedor.
- Providencie uma ligação à terra antes de ligar a ficha à corrente eléctrica. Ao desligar a ligação à terra, certifique-se de que o faz depois de retirar a ficha da tomada de corrente eléctrica.

AVISO

A utilização de auscultadores diferentes dos especificados pode originar perda de audição devido a pressão sonora excessiva.

Confirme que o sistema de distribuição da instalação do edifício inclui um disjuntor com potência de 120/240V, 20A (máximo).

Se o cabo de alimentação estiver equipado com uma ficha de 3 pinos, ligue o cabo a uma tomada de 3 pinos com ligação à terra. Não desative o pino de ligação à terra do cabo de alimentação, por exemplo, ligando um adaptador de 2 pinos. O pino de ligação à terra é uma característica de segurança importante.

Perigo de estabilidade.

O produto poderá cair, provocando ferimentos graves ou a morte. Para evitar ferimentos, este produto deve estar firmemente preso ao solo/ parede de acordo com as instruções de instalação.

Um produto poderá cair, provocando ferimentos graves ou a morte. Vários ferimentos, particularmente em crianças, podem ser evitados tomando simples medidas de precaução, tais como:

Utilizar SEMPRE armários ou suportes ou métodos de instalação recomendados pelo fabricante do produto.

Utilizar SEMPRE mobiliário capaz de suportar o produto em segurança.

Garantir SEMPRE que o produto não sobressai da extremidade do mobiliário.

Instruir SEMPRE as crianças acerca do perigo de trepar ao mobiliário para alcançar o produto ou os seus controlos.

Encaminhar SEMPRE os cabos ligados ao produto de forma a evitar que sejam pisados, puxados ou agarrados.

NUNCA colocar o produto num local instável.

NUNCA colocar o produto sobre mobiliário alto (por exemplo, armários ou estantes) sem fixar o mobiliário e o produto a um suporte adequado.

NUNCA colocar o produto sobre panos ou outros materiais colocados entre o produto e o mobiliário onde o mesmo está instalado.

NUNCA colocar objetos que possam fazer com que as crianças trepem, tais como brinquedos e controlos remotos, em cima do produto ou no mobiliário onde o mesmo está instalado.

Se o produto existente for retido e deslocalizado, devem ser aplicadas as mesmas considerações acima indicadas.

A excessiva pressão sonora de auscultadores e auriculares pode causar a perda de audição. O ajuste do volume para o máximo aumenta a tensão de saída dos auscultadores e, conseqüentemente, o nível de pressão sonora.

Declaração relativa a Restrições de Substâncias Perigosas (Índia) Este produto cumpre o “Regulamento de 2016 relativo a resíduos elétricos e eletrônicos (Gestão) da Índia” que proíbe a utilização de chumbo, mercúrio, crómio hexavalente, bifenilos polibromados (PBBs) e éteres difenilicos polibromados (PBDEs) em concentrações superiores a 0,1% por peso em materiais homogéneos e 0,01% por peso em materiais homogéneos para cádmio, exceto as isenções previstas no Anexo 2 do Regulamento.

■ ASUS CONTACT INFORMATION		
<ul style="list-style-type: none"> ■ ASUSTeK Computer Inc. Address 1F., No. 15, Lide Rd., Beitou Dist., Taipei City 112, Taiwan Telephone +886-2-2894-3447 Fax +886-2-2894-7798 E-mail info@asus.com.tw Website http://www.asus.com.tw/ 	<ul style="list-style-type: none"> ■ ASUS Computer International (America) Address 48720 Kato Rd., Fremont, CA 94538, USA Telephone +1-510-739-3777 Fax +1-510-608-4555 Website http://usa.asus.com/ 	<ul style="list-style-type: none"> ■ ASUS Computer GmbH (Germany and Austria) Address Harkortstr. 21-23 D-40880 Ratingen, Germany Telephone +49-1805-010920 Website http://www.asus.de/ Online Contact http://www.asus.de/sales
<ul style="list-style-type: none"> ■ Technical Support Telephone +86-21-38429911 	<ul style="list-style-type: none"> ■ Technical Support Telephone +1-812-282-2787 (English Only) +1-905-370-2787 (French Only) Online Support http://support.asus.com/ 	<ul style="list-style-type: none"> ■ Technical Support Telephone +49-1805-010923 Support Fax +49-2102-959911 Online Support http://support.asus.com/

Cuidados e limpeza

- Antes de levantar ou reposicionar o monitor, deve desligar os cabos de sinal e o cabo de alimentação. Siga as técnicas de levantamento correctas ao posicionar o monitor. Para levantar ou transportar o monitor, segure-o pelas extremidades. Não levante o monitor segurando-o pelo suporte ou pelo cabo de alimentação.
- Limpeza. Desligue o monitor e o cabo de alimentação. Limpe a superfície do monitor com um pano sem pêlos e não abrasivo. As manchas persistentes podem ser removidas utilizando um pano húmido com um produto de limpeza não abrasivo.
- Evite utilizar produtos de limpeza que contenham álcool ou acetona. Utilize um detergente próprio para ecrãs LCD. Nunca pulverize o produto de limpeza directamente para o ecrã do monitor pois pode haver penetração de salpicos para o interior do mesmo o que pode causar um choque eléctrico.

Os sintomas seguintes são normais:

- Devido à natureza da luz fluorescente, o ecrã pode apresentar alguma cintilação quando utilizado pela primeira vez. Desligue o comutador de alimentação e volte a ligá-lo para que o efeito de cintilação desapareça.
- Poderá notar brilho ligeiramente desigual no ecrã dependendo do padrão do ambiente de trabalho utilizado.
- Quando a mesma imagem permanece no ecrã durante várias horas, ao mudar para uma nova imagem verá que a imagem anterior permanece visível no ecrã sob a forma de uma imagem residual. O ecrã fará a sua própria recuperação lentamente ou pode optar por desligar o monitor durante algumas horas.
- Se o ecrã ficar negro ou intermitente ou se não o conseguir voltar a ligar, contacte o vendedor ou centro de assistência para proceder à substituição das peças necessárias. Não tente reparar o monitor pelos seus próprios meios!

Convenções utilizadas neste guia



AVISO: Informação que visa evitar ferimentos pessoais ao tentar concluir uma tarefa.



ATENÇÃO: Informação que visa evitar danos ao nível dos componentes ao tentar concluir uma tarefa.



IMPORTANTE: Informação que DEVE seguir para concluir uma tarefa.



NOTA: Sugestões e informação adicional que o ajuda a concluir uma tarefa.

Onde encontrar mais informação

Consulte as seguintes fontes para obter mais informação e actualizações tanto do produto como do software.

1. Websites da ASUS

Os websites da ASUS fornecem-lhe informação actualizada sobre o hardware e software ASUS. Visite o site <http://www.asus.com>

2. Documentação opcional

A embalagem do seu produto pode incluir documentação opcional que pode ter sido incluída pelo vendedor. Estes documentos não fazem parte da embalagem padrão.

3. Proteja a sua visão com monitores ASUS EYE CARE

Os mais recentes monitores ASUS estão equipados com as tecnologias exclusivas Filtro de Luz Azul e Flicker free para manter uma visão saudável no mundo digital de hoje. Visite

https://www.asus.com/Microsite/display/eye_care_technology/

Serviços de devolução

Os programas de reciclagem e de devolução da ASUS resultam do nosso compromisso de elevar os padrões de protecção do nosso ambiente.

Oferecemos soluções para que os nossos clientes possam reciclar de forma responsável os nossos produtos, baterias e outros componentes, assim como os materiais de embalagem.

Visite <http://csr.asus.com/english/Takeback.htm> para obter informações relativas ao processo de reciclagem em diferentes regiões.

1.1 Bem-vindo!

Obrigado por ter adquirido o monitor LCD da ASUS®!

O mais recente monitor com ecrã LCD largo da ASUS proporciona uma visualização mais nítida, mais alargada e com cores mais vivas para além de oferecer uma série de outras funções que ajudam a melhorar a sua experiência.

Com estas capacidades, pode desfrutar ao máximo do que os monitores desta série têm para lhe oferecer!

1.2 Conteúdo da embalagem

Verifique a embalagem para ver se os seguintes itens estão incluídos:

- ✓ Monitor LCD
- ✓ Suporte do monitor
- ✓ Base do monitor
- ✓ Guia de consulta rápida
- ✓ Certificado de garantia
- ✓ Cabo de alimentação
- ✓ Cabo HDMI (opcional)
- ✓ Cabo DP (opcional)
- ✓ 1x Chave de fendas em forma de L (opcional)
- ✓ 2x Parafusos
- ✓ Adaptador



-
- Caso qualquer um dos itens acima esteja danificado ou em falta, contacte imediatamente o vendedor.
-

1.3 Montar o monitor

Para montar o monitor

1. Coloque o monitor sobre uma mesa com a parte da frente voltada para baixo.
2. Retirar a tampa do expositor.
3. Fixar o braço ao adaptador do braço. E rodar o parafuso no sentido dos ponteiros do relógio para fixar o braço. Em seguida, instalar a tampa do suporte .
4. Fixe a base ao suporte.
5. Rode o parafuso no sentido dos ponteiros do relógio para fixar a base. Em seguida, ajuste o monitor para um ângulo que lhe seja mais confortável.



- Recomendamos-lhe que cubra a superfície da mesa com um pano macio para evitar danificar o ecrã do monitor.

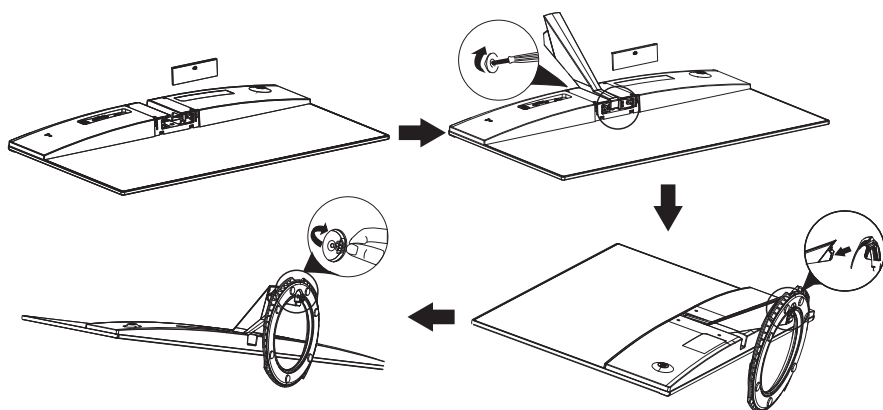

1.4 Ligação dos cabos

1.4.1 Traseira do monitor LCD

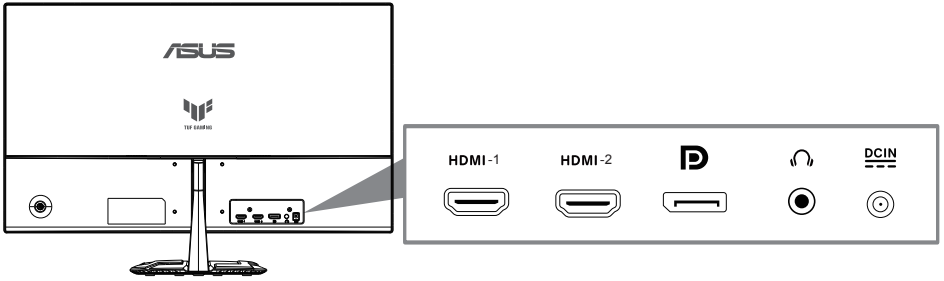

1. HDMI-1 Port
2. HDMI-2 Port
3. DisplayPort Port
4. Audio - out Port
5. DC-IN Port

1.5 Apresentação do monitor

1.5.1 Utilização dos botões de controlo

Utilize os botões de controlo na traseira do monitor para ajustar as definições da imagem.

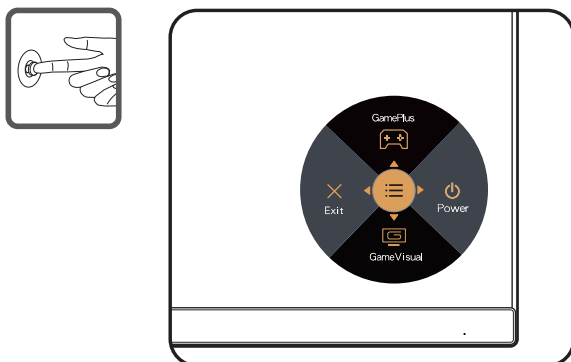

1. Indicador de energia:
 - A cor do indicador de energia é apresentada na tabela seguinte.

Estado	Descrição
Branco	LIG.
Âmbar	Modo de suspensão
DESLIG.	DESLIG.

2. Botão central:
 - Pressione este botão para entrar no menu OSD.
 - Prima este botão para ligar o monitor.
3. Tecla esquerda:
 - Saia do menu OSD ou retorne à camada anterior.
4. Tecla direita:
 - Tecla de atalho para desligar.
 - Digite a opção da próxima camada.
5. Chave alta:
 - Use esta tecla de atalho para GamePlus.
 - Mova a opção para cima ou aumente o valor da opção.
6. Tecla para baixo:
 - Use esta tecla de atalho para GameVisual.
 - Mova a opção para baixo ou diminua o valor da opção.
 - Tecla de atalho de bloqueio de teclas. Pressione e segure por 5 segundos para ativar / desativar o bloqueio de teclas.

Função GamePlus

- Prima o botão GamePlus para aceder ao menu principal do GamePlus.
- Ativar a função Crosshair, Timer ou FPS Counter ou Display Alignment.
- Prima o botão ▼ e ▲ para seleccionar e prima ● para confirmar o função necessária. Prima ◀ para desligar e sair.

<p>GamePlus menu principal</p> 	<p>GamePlus-FPS</p> 
<p>GamePlus-Mira</p> 	<p>GamePlus-Temporizador</p> 

2.1 Ajuste do monitor

- Para uma óptima visualização, recomendamos-lhe que olhe para o monitor de frente e que ajuste o monitor adoptando um ângulo que lhe seja mais confortável.
- Segure no suporte para evitar a queda do monitor ao alterar o seu ângulo.
- Pode ajustar o ângulo do monitor entre $+22^\circ$ e -5° .

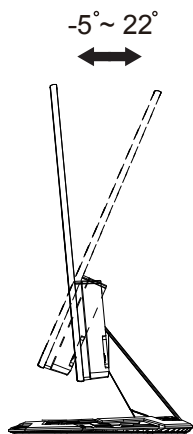

2.2 Remoção do braço/suporte (para montagem)

O suporte amovível deste monitor foi especialmente concebido para permitir a montagem na parede segundo a especificação .

Para remover o braço/o suporte

1. Desligue o cabo de alimentação e os cabos de sinal. Coloque o monitor sobre uma superfície limpa, com a parte da frente voltada para baixo.
2. Utilize uma chave de parafusos para remover os quatro parafusos existentes no braço (figur 1) e depois remova o braço/suporte do monitor (figur 2).



- Recomendamos-lhe que cubra a superfície da mesa com um pano macio para evitar danificar o ecrã do monitor.
- Segure na base do monitor ao remover os parafusos.

Figura 1

Figura 2

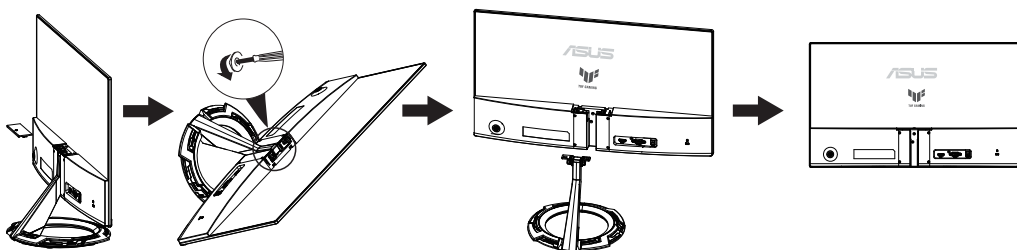

- O kit para montagem na parede (75 mm x 75 mm) é comprado em separado.
- Use apenas um suporte UL para montagem na parede com capacidade para uma carga mínima de 12 kg (tamanho dos parafusos: M4 x 10 mm).

2.3 Dimensões do produto

Unidade: mm

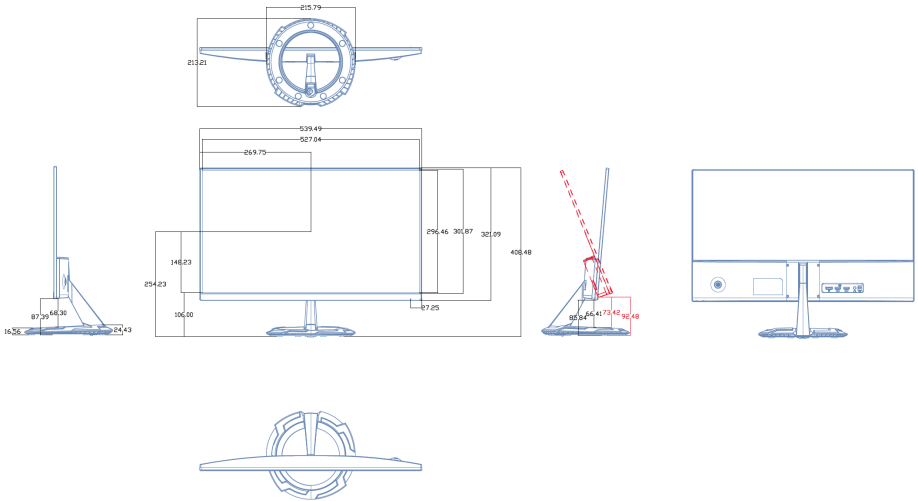

3.1 Menu OSD

3.1.1 Como reconfigurar



1. Pressione o centro do botão multidireccional para activar o menu OSD.
2. Pressione os botões ▼ e ▲ para alternar entre as opções do Menu. Ao mudar de um ícone para outro, o nome da opção será realçado.
3. Para seleccionar o item realçado no menu prima o botão Centro.
4. Pressione os botões ▼ e ▲ para seleccionar o parâmetro desejado.
5. Pressione o botão Centro para aceder à barra de controlo de deslize e utilize os botões ▼ ou ▲, de acordo com os indicadores no menu, para efetuar as suas alterações.
6. Prima o botão ◀/▶ para mover para o menu da esquerda/direita.

3.1.2 Apresentação das funções do menu OSD

1. Jogos

Esta função inclui seis sub funções que pode seleccionar de acordo com as suas preferências.



- **OD Variável:** O intervalo de ajuste é do nível 1 ao 5. A predefinição é o nível 3.
- **Variable Refresh Rate:** permite que uma fonte de entrada de gráficos suportada por Adaptive-Sync ajuste dinamicamente a frequência de atualização com base na frequência de atualização típica do conteúdo para proporcionar uma atualização do ecrã de baixa latência, energeticamente eficiente, virtualmente sem interrupções.



- Contacte os fabricantes das placas GPU para conhecer as placas GPU suportadas, os requisitos mínimos do sistema do PC e os controladores.
- **Conf. ELMB:** Marque para reduzir a desfocagem e minimizar imagens residuais quando os objectos no ecrã se movem rapidamente. A função ELMB estará desativada se a frequência V da entrada for inferior a 100 Hz.
- **GamePlus:** Ative a função Contador de FPS, Mira, Temporizador, Cronómetro ou Alinhamento do ecrã.
- **GameVisual:** Esta função inclui oito sub-funções que pode seleccionar de acordo com as suas preferências.
- **Shadow Boost (Aumento de Sombras):** A otimização das cores escuras ajusta a curva de gama do monitor para enriquecer os tons escuros numa imagem, tornando as cenas e objetos escuros muito mais fáceis de visualizar.



- No Modo de Corrida, as funções Saturação e ASCR não podem ser configuradas pelo utilizador.
- No Modo sRGB, as funções Saturação e Temp. da cor não podem ser configuradas pelo utilizador.
- No Modo MOBA, as funções Saturação e ASCR não podem ser configuradas pelo utilizador.

2. Imagem

A partir desta função principal, poderá ajustar as definições de **Brilho**, **Contraste**, **VividPixel**, **ASCR**, **Controlo de aspecto** e **Filtro de Luz Azul**.



- **Brilho:** O intervalo para ajuste situa-se entre 0 e 100.
- **Contraste:** O intervalo para ajuste situa-se entre 0 e 100.
- **VividPixel:** Tecnologia exclusiva da ASUS que oferece imagens com aspeto natural para proporcionar uma experiência de visualização nítida e detalhada. O intervalo para ajuste situa-se entre 0 e 100.
- **ASCR:** Seleccione **LIG.** ou **DESLIG.** para activar ou desactivar a função de contraste dinâmico, a função ASCR será Desactivada quando a função ELMB for activada.
- **Controlo de aspecto:** Ajusta a proporção para “Total”, “Equivalente” e “4:3”.
- **Filtro de Luz Azul:** Ajustar o nível de intensidade da luz azul emitida pela retroiluminação LED.



- As predefinições do Modo de Corrida serão automaticamente importadas, quando o Filtro de Luz Azul for ativado.
- Entre o Nível 1 e o Nível 3, a função Brilho pode ser configurada pelo utilizador.
- O Nível 4 é uma definição otimizada. Compatível com a certificação TUV para luz azul de baixa intensidade. A função Brilho não pode ser configurada pelo utilizador.



Observe as seguintes indicações para aliviar a fadiga ocular:

- Os utilizadores devem fazer pausas regulares afastados do ecrã se trabalharem durante longos períodos de tempo. Aconselhamos a fazer pausas curtas (pelo menos 5 minutos) após cerca de 1 hora de trabalho contínuo no computador. Fazer pausas curtas e frequentes é mais eficaz do que fazer uma única pausa mais longa.
- Para minimizar a fadiga ocular e a secura dos olhos, os utilizadores devem descansar os olhos periodicamente concentrando-se em objetos à distância.
- Os exercícios oculares podem ajudar a reduzir a fadiga ocular. Repita estes exercícios regularmente. Consulte um médico se a fadiga ocular continuar. Exercícios oculares: (1) Olhe para cima e para baixo repetidamente (2) Role os olhos lentamente (3) Mova os olhos na diagonal.
- A luz azul de elevada energia poderá levar a fadiga ocular e AMD (Degeneração Macular Relacionada com a Idade). Utilize um filtro de luz azul para reduzir 70% (máx.) da luz azul prejudicial e evitar SVC (Síndrome de Visão do Computador).

3. Cor

Selecione a cor pretendida ao nível da imagem com esta função.

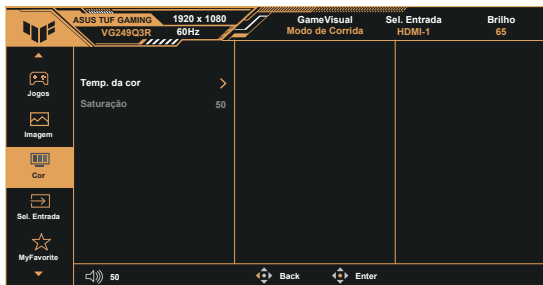

- **Temp. da cor:** Esta opção inclui três modos de cor predefinidos: **(Quente, Normal, Frio) e Modo de Utilizador.**
- **Saturação:** O intervalo para ajuste situa-se entre 0 e 100.



- No Modo de Utilizador, as cores R (Vermelho), G (Verde) e B (Azul) podem ser configuradas pelo utilizador, sendo o intervalo para ajuste entre 0 e 100.

4. Sel. Entrada

Selecione a fonte de entrada desejada e ative e desative a função Detecção Auto de Entrada. A fonte de entrada do monitor não muda automaticamente quando a Detecção Auto de Entrada está desativada.



5. MyFavorite

A partir desta função principal, poderá ajustar as definições de Atalho e Definição personalizada.



- **Atalho:** O utilizador pode seleccionar “GamePlus”, “GameVisual”, “OD Variável”, “Brilho”, “Sem som”, “Shadow Boost” (Aumento de Sombras), “Contraste”, “Sel. Entrada”, “Filtro de Luz Azul”, “Temp. da cor”, “Volume”, “Def. pers-1”, “Def. pers-2” e definir como botão de atalho.
- **Definição personalizada:** Pode ajustar a sua configuração de acordo com as suas preferências.

6. Config. Sistema

Permite-lhe aceder às opções de configuração do sistema.

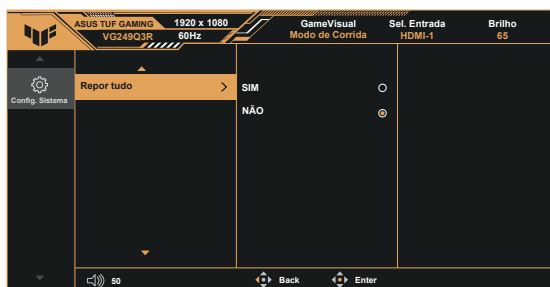

- **Idioma:** Esta opção permite seleccionar o idioma. Estão disponíveis as seguintes opções: **Inglês, francês, alemão, espanhol, italiano, neerlandês, russo, polaco, checo, croata, húngaro, romeno, português, turco, chinês simplificado, chinês tradicional, japonês, coreano, persa, tailandês, indonésio, ucraniano e vietnamita.**
- **Som:** Ajusta o nível do volume ou interrompe o som.
- **Indicador de energia:** Liga/Desliga o LED indicador de alimentação.
- **Bloq. botão de energia:** Para desativar/ativar o botão de energia.
- **Bloqueio de teclas:** Desativar todas as funções dos botões. Prima o botão direccional para baixo durante mais de cinco segundos para desactivar a função de bloqueio dos botões.
- **Definição de energia:** selecciona o modo de definição de energia.
- **Config. OSD:** Ajusta a Posição - OSD, Tempo limite do OSD, Transparência e DDC/CI do ecrã OSD.
- **Informação:** Apresentar informações do monitor.
- **Repor tudo:** Selecciona “Sim” para repor todas as predefinições.

3.2 Especificações

Modelo	VG249Q3R
Tamanho do ecrã	23,8" L (60,5cm)
Resolução máxima	1920x1080 a 180Hz
Brilho (Típ.)	250cd/m ²
Relação de contraste intrínseca (Típ.)	1000:1
Ângulo de visualização (CR=10)	178°(V)/178°(H)
Cores do monitor	16,7 Milhões de cores
Entrada de sinal digital	HDMI v2.0 x 2, DisplayPort v1.2 x 1
Tempo de resposta	1 ms (Cinza a Cinza)
Altifalantes satélite	2W x 2 estéreo,RMS
Saída para auriculares	Sim
Consumo de Energia (Máx.)	< 18**W
Cores disponíveis	Negro
Modo de poupança de energia	< 0,5W
Modo desligado	< 0,3 W
Inclinação	-5° ~ +22°
Montagem na parede	Sim (75 mm x 75 mm)
Dimensões fís. (LxAxP)	540 x 407 x 213mm
Dimensões Dimensões sem suporte (LxAxP)	540 x 320 x 37mm
Dimensões da caixa (LxAxP)	597x 410 x 113mm
Peso líquido (Est.)	3.7kg
Peso líquido sem suporte (Est.)	2.7kg
Peso bruto (Est.)	4.6kg
Tensão	AC: 100-240V DC: 19V, 2.37A (AC adaptador)
Temperatura operacional	0~40°

***As especificações estão sujeitas a alterações sem aviso prévio.**

****Medição da luminosidade de um ecrã de 200 nits sem ligação áudio/USB/ leitor de cartões.**

3.3 Resolução de problemas (perguntas frequentes)

Problema	Solução possível
O LED de alimentação não está ligado.	<ul style="list-style-type: none">• Prima o botão  para ver se o monitor está ligado.• Verifique se o cabo de alimentação está devidamente ligado ao monitor e à tomada eléctrica.• Verifique a função Indicador de energia no menu OSD. Selecione "LIG." para ligar o LED de energia.
O LED de alimentação fica âmbar e não é apresentada qualquer imagem no ecrã	<ul style="list-style-type: none">• Verifique se o ecrã e o computador estão ligados.• Certifique-se de que o cabo de sinal está devidamente ligado ao monitor e ao computador.• Inspeccione o cabo de sinal e certifique-se de que nenhum pino está dobrado.• Ligue o computador a outro monitor disponível para verificar se o computador está a funcionar correctamente.
A imagem apresentada no ecrã apresenta-se muito clara ou muito escura	<ul style="list-style-type: none">• Ajuste as definições relativas ao contraste e ao brilho no menu OSD.
A imagem apresentada no ecrã salta ou apresenta um padrão ondulado	<ul style="list-style-type: none">• Certifique-se de que o cabo de sinal está devidamente ligado ao monitor e ao computador.• Remova os dispositivos eléctricos que possam estar a causar interferências eléctricas.
A imagem apresenta alguns defeitos em termos da cor (o branco não parece branco)	<ul style="list-style-type: none">• Inspeccione o cabo de sinal e certifique-se de que nenhum pino está dobrado.• Seleccione Repor no menu OSD.• Ajuste as definições relativas às cores R/G/B ou seleccione a Temp. da cor no menu OSD.
Não se ouve som ou o som está muito baixo	<ul style="list-style-type: none">• Ajuste as definições de volume tanto do ecrã como do computador.• Certifique-se de que o controlador da placa de som está devidamente instalado e activado.

3.4 Lista de resoluções suportadas

Suporte Temporização

Resolução	Resolução	HDMI	DP
Resolução de PC	640x480-60Hz	V	V
Resolução de PC	640x480-67Hz	V	V
Resolução de PC	640x480-72Hz	V	V
Resolução de PC	640x480-75Hz	V	V
Resolução de PC	720x400-70Hz	V	V
Resolução de PC	800x600-56Hz	V	V
Resolução de PC	800x600-60Hz	V	V
Resolução de PC	800x600-72Hz	V	V
Resolução de PC	800x600-75Hz	V	V
Resolução de PC	832x624-75Hz	V	V
Resolução de PC	1024x768-60Hz	V	V
Resolução de PC	1024x768-70Hz	V	V
Resolução de PC	1024x768-75Hz	V	V
Resolução de PC	1152x864-75Hz	V	V
Resolução de PC	1280x720-60Hz	V	V
Resolução de PC	1280x800-60Hz	V	V
Resolução de PC	1280x960-60Hz	V	V
Resolução de PC	1280x1024-60Hz	V	V
Resolução de PC	1280x1024-75Hz	V	V
Resolução de PC	1440x900-60Hz	V	V
Resolução de PC	1680x1050-60Hz	V	V
Resolução e frequência detalhada	1920x1080-60Hz	V	V
Resolução e frequência detalhada	1920x1080-144Hz	V	V
Resolução e frequência detalhada	1920x1080-180Hz	V	V
Resolução de vídeo	640x480P-60Hz	V	V
Resolução de vídeo	720x480P-60Hz	V	V
Resolução de vídeo	720x576P-50Hz	V	V
Resolução de vídeo	720(1440)x480I-60Hz	V	V
Resolução de vídeo	720(1440)x576I-50Hz	V	V
Resolução de vídeo	1280x720P-50Hz	V	V
Resolução de vídeo	1280x720P-60Hz	V	V
Resolução de vídeo	1440x480P-60Hz	V	V
Resolução de vídeo	1440x576P-50Hz	V	V
Resolução de vídeo	1920x1080I-50Hz	V	V
Resolução de vídeo	1920x1080I-60Hz	V	V

Resolução de vídeo	1920x1080P-50Hz	V	V
Resolução de vídeo	1920x1080P-60Hz	V	V
Resolução de vídeo	1920x1080P-100Hz	V	V
Resolução de vídeo	1920x1080P-120Hz	V	V

4:3 Temporização

Resolução	Resolução	HDMI	DP
Resolução de PC	1920x1080-75Hz	V	V
Resolução e frequência detalhada	1024x768-165Hz	V	V
Resolução e frequência detalhada	1152x864-165Hz	V	V
Resolução e frequência detalhada	1280x960-165Hz	V	V
Resolução e frequência detalhada	1280x1024-165Hz	V	V